

acaia



Acaia Orbit
사용자 매뉴얼

AOT007 / AOT008 / AOT009 /
AOT010 / AOT011 / AOT012 / AOT013

목차

3	소개
4	기본 안전 정보
5	부품 목록
6	제품 구성
7	Orbit 설치
8	Orbit 살펴보기
9	일반 정보
9	Orbit 분쇄하기
9	분쇄 작동 / 정지하기
9	분쇄 속도 조절하기
9	가동 상태 / 정지 상태 분쇄시작하기
9	노커(Knocker)
10	버(Burr) 조절 한계점
10	버(Burr) 실제 한계점
10	디텐트 링
10	단계 구분 없는 조절
10	자동 정지
11	자동 잔량 제거
11	역회전-조정
12	손상 방지
13	Orbit App을 활용한 고급 기능 설정
13	App 살펴보기
14	Orbit 연결 확인
14	Orbit & Lunar 연결 확인
15	RPM 프로파일 살펴보기
16	시간 기반 분쇄하기
17	수동 분쇄하기
18	설정 메뉴
20	Acaia Lunar를 이용한 무게 기반 분쇄
21	Acaia Lunar를 이용한 무게 기반 분쇄 사용하기
25	제품 관리 정보
26	부록
28	제품 사양

소개

아카이아 오르빗 (Acaia Orbit) 제품을 소개합니다.

Orbit은 64 mm 플랫폼 그라인더로서 가장 최신의 아카이아 기술력을 기반으로 제작되었습니다. 가정과 소형 매장에 적합하게 디자인되어, 다용성과 편의성을 갖추었습니다. 오르빗 그라인더는 지금까지 없었던 새로운 최적화된 작업 흐름과 커피 분쇄 경험을 제공할 것입니다.

단계 구분이 없는 분쇄도 조절 다이얼은 직관적이고 정밀하며, 내재된 자동 역회전 클리닝 과정과 노커 (knocker)는 싱글 도징에서 잔류량을 최소화합니다.

연동된 Orbit app을 활용하여 기기의 모든 조정이 가능합니다. 앱을 통하여 작동 버튼을 개인적으로 변경하거나 RPM 프로파일링 실험 또는 RPM을 수동으로 제어할 수 있습니다.

Acaia Sense Technology를 활용하여 매번 정확한 양을 정밀하게 분쇄하세요. Orbit과 Lunar를 연결하면 상업적으로 가장 정밀한 무게 기반 그라인더로 사용할 수 있습니다.

다음의 안내를 참고하시어, Orbit을 통해 새로운 커피 분쇄의 즐거움을 경험해보세요.

기본 안전 정보

Orbit을 사용하기 전에 아래의 정보를 주의 깊게 숙지하십시오.
제품 안전에 대한 중요한 정보가 포함되어 있습니다. 올바르게 않은
방법으로 사용할 경우 개인의 신체적 부상과 손상의 위험이 발생할 수
있습니다. 차후에 이 지침을 활용할 수 있도록 보관하여 주십시오.

- ! 그라인더를 청소, 정비, 조립/분해하기 전에 전원을 뽑고 최소 5분이상 경과하여야 합니다.
- ! 제품 사양에 기재된 전압의 교류 전원만 사용하십시오.
- ! 그라인더를 물에 담그지 마십시오.
- ! Orbit 토출부 안으로 손가락 또는 어떤 물질도 넣지 마십시오.
- ! Orbit 토출부가 정확하게 설치되지 않은 상태로 사용하지 마십시오.
- ! 호퍼가 정확하게 설치되지 않은 상태로 사용하지 마십시오.
- ! Orbit은 커피 원두의 분쇄만을 목적으로 합니다.
- ! EU의 경우: 이 제품은 8세 이상의 어린이와 성인에 의해 사용될 수 있으며, 신체적, 감각적, 정신적 능력이 저하되거나 경험과 지식이 부족한 경우에는 통제된 상황 또는 위험요소의 이해와 안전한 사용방법에 대한 지침을 받은 경우만 사용할 수 있습니다.
- ! EU의 경우: 제품을 어린이가 만질 수 없도록 하십시오. 통제되지 않은 상태에서 어린이에 의해 청소와 유지관리가 진행되지 않도록 하십시오.
- ! EU 이외의 경우: 신체적, 감각적, 정신적 능력이 저하된 사람(어린이 포함) 또는 경험과 지식이 부족한 사람은 통제된 상황과 지침을 받지 않은 상태에서 사용할 수 없습니다.

- ! 지침들은 추가장치 사용에 대한 내용을 포함합니다.

- ! 이 제품은 가정과 그와 유사한 장소에서 사용을 목적으로 합니다:
 - 주방이 있는 매장, 사무실, 기타 근로 장소들의 직원용;
 - 농장의 가정들;
 - 호텔, 모텔, 기타 주거 유형 장소들의 고객용;
 - 침실과 아침식사 유형의 공간들.

부품 목록

NO	설명	수량
1	모터 하우징 커버	1
2	m3 8미리 나사	10
3	모터	1
4	케이בל 브라켓	1
5	m5 12미리 나사	4
6	연결 샤프트	1
7	베어링	1
8	베어링 샤프트	1
9	e링용 m3 12미리 나사	2
10	호퍼 덮개	1
11	다목적 호퍼	1
12	다목적 호퍼	1
13	2.5구경 e링	2
14	원두 챔버	1
15	d3 4미리 볼 플런저	2
16	5x5미리 자석	5
17	디텐트 링	1
18	SECC 플레이팅	1
19	d4 6.5미리 볼 플런저	3
20	조정 다이얼	1
21	조정 다이얼 절연재	1
22	버 스퀘드 나사	1
23	64미리 버	1
24	m5 8미리 나사	6
25	버 캐리어	1
26	m2.5 6미리 나사	7
27	베어링	1
28	m4 12미리 나사	4
29	m4 8미리 나사	2
30	와셔	6
31	버 하우징	1
32	노커 링	1
33	노커 스프링	1
34	토출부	1
35	토출부 스프링	2
36	m3 8미리 나사	2
37	m3 5미리 나사	2
38	LED 덮개	1
39	LED	1
40	m3 8미리 납작 나사	3
41	지지 기둥	1

NO	설명	수량
42	전원 스폰지	2
43	전원 서플라이	1
44	전원 브라켓	1
45	m3 5미리 i 나사	8
46	바닥 새시	1
47	스위치 덮개	1
48	15미리 구경 자석	1
49	m2 4미리 나사	4
50	LED 스위치 PCB	1
51	스위치 브라켓	1
52	m6 5미리 자석	4
53	오르빗 메인 컨트롤 보드	1
54	3x8미리 i 나사	4
55	전원 플러그	1
56	메인 전원 스위치	1
57	바닥면	1
58	고무발	4

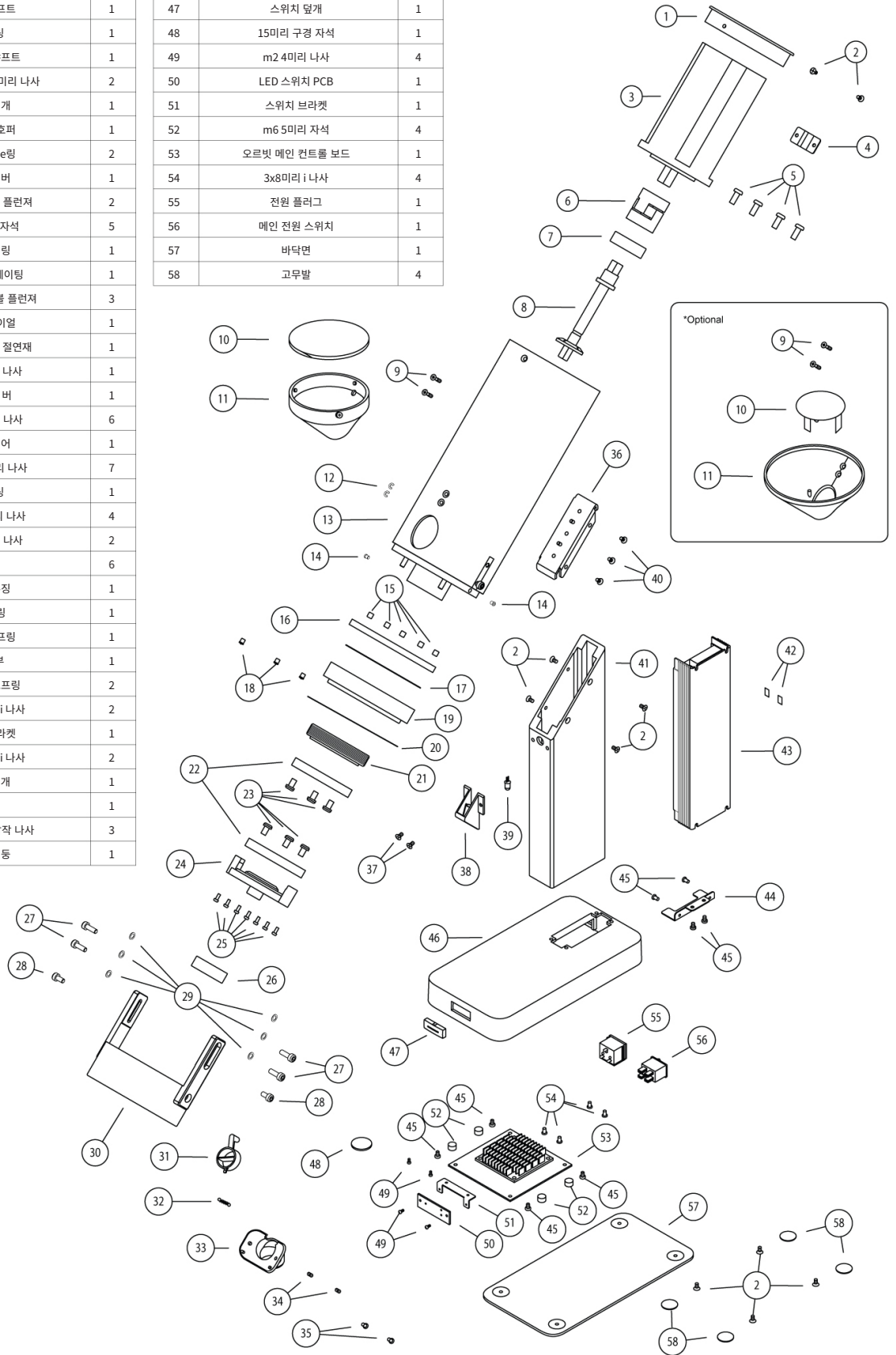

제품 구성



Orbit 커피 그라인더



전원 케이블



58 mm 포트필터 도징컵과 자석 패드



Lunar 자석 스트립 부착용 도구



액세서리 툴 키트

- 토출부 확장 캡 x 1
- 육각 렌치 x 1
- 루나용 자석 스트립 x 4
- 버 캐리어 나사 x 6
- 토출부 나사 x 2
- 터치 포인트 스티커 x 5
- 노커 스프링 x 2
- m4x12mm 나사 x 4
- m2.5x6mm 나사 x 4
- 와셔 x 4

Orbit 설치

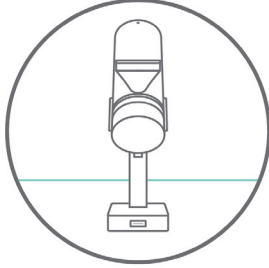

Orbit을 안전한 수평 바닥면에 배치.

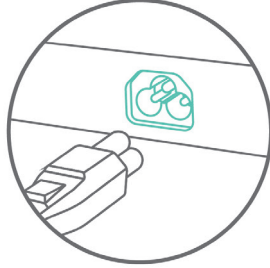

100V~240V AC 전원 연결.

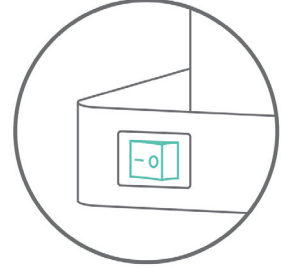

기기 뒷면에 위치한 메인 전원 스위치 ON.



Orbit 토출부에 연장캡 결합.

*참고: 루나 저울을 이용해 무게 기반 그라인딩을 사용할 시 토출부 확장캡을 제거하는 것을 권장합니다.

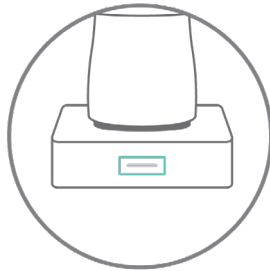

하단에 58 mm 도징컵 배치.

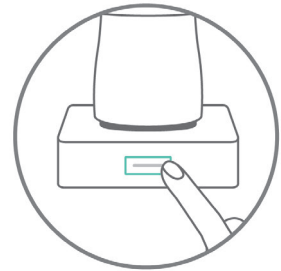

전면에 Orbit 버튼을 누르기. 버튼에 불이 켜지면 사용 준비 완료.

참고:

- Acaia는 모든 제품을 품질 관리 과정에 따라 커피 원두로 테스트합니다. 간혹 분쇄 커피가 포장이나 제품내부에 남아 있을 수 있습니다.
- 그라인더 버가 접촉되는 지점까지 분쇄도 조절 다이얼을 조정하지 마십시오.

Orbit 살펴보기

- 짧게 한번
- 짧게 두번
- 짧게 세번
- 길게 누르기

호퍼



*옵션

분쇄도 조절 다이얼
기준선

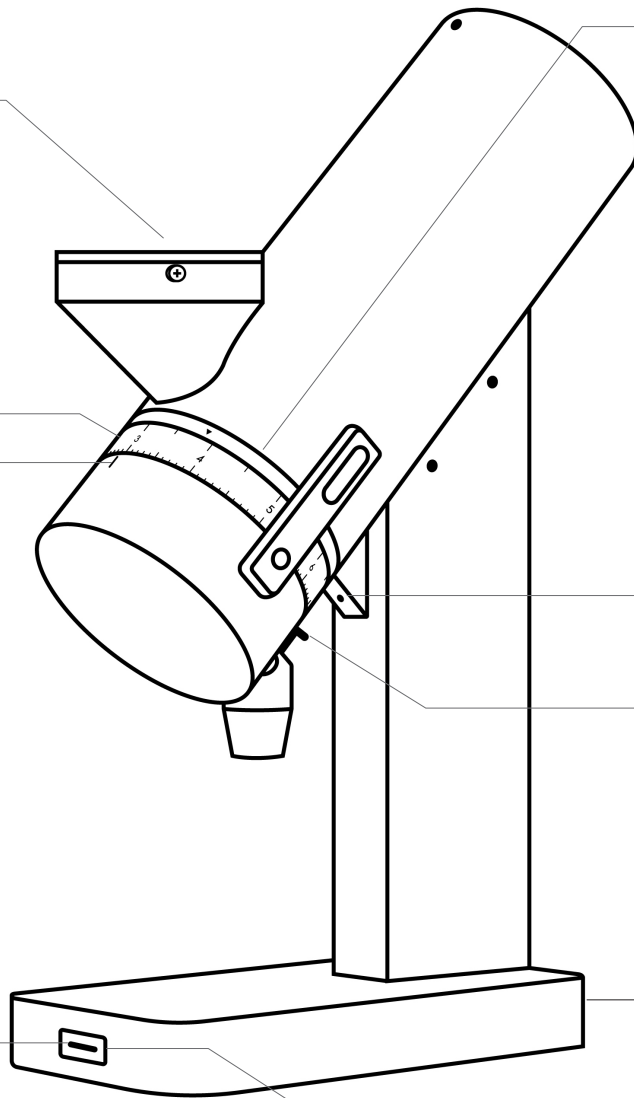
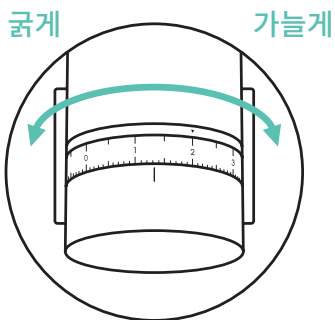

조절 표시 다이얼



필요에 따라 변경 가능한 조절 기준 표시.

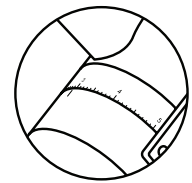

*Model AOT007 / AOT008 / AOT009 / AOT010 는 넓은 조정 링이 탑재되어 있습니다.

토출구 조명

노커(Knocker)

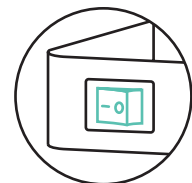

메인 전원 스위치

Orbit 버튼

- 전원 켜기
 - 시작 / 정지 / 일시정지*
 - 일시작동(Pulse)
 - 잔량 제거
 - 모드 변경 (2초 누르기)
 - 대기 모드 (10초 누르기)
- *Orbit을 사용하지 않으면 자동으로 대기모드로 전환됩니다.

상태 표시등

— (White)	White	기본설정 A (600 RPM)
— (Blue)	Blue	기본설정 B (1000 RPM)
— (Cyan)	Cyan	기본설정 C (1500 RPM)
— (Magenta)	Magenta	수동모드
— (Red)	Red	경고 / 펌웨어 업데이트
— (Green)	Green	공장초기화 리셋
— (Yellow)	Yellow	잔량 제거 / 클리닝 작동중
— (Orange)	Orange	연결 작동중

일반 정보

Orbit 분쇄하기

Orbit은 커피 브루잉에 필요한 독창적인 기능을 제공합니다. 특히 자동 청소 잔량 제거 기능을 활용하여 싱글 도징 그라인더에 최적화된 분쇄 후 잔량을 최소화 합니다. 또한 연동된 최신의 Acaia Lunar를 사용해 Orbit의 무게기반 분쇄를 활성화하여 손쉬운 사용을 경험해 보세요.



Orbit은 모터의 구동부터 전용 앱까지 Acaia의 독자적인 기술을 기반으로 구성 및 설계되어, RPM을 비롯하여 전반적인 에너지 절약에 대한 고급 제어 기능을 제공합니다. 자세한 기능들을 아래의 내용에서 확인하세요.

분쇄 작동 / 정지하기

Orbit 버튼을 눌러서 간편하게 분쇄 작동 / 정지 상태를 전환해보세요.

분쇄 속도 조절하기

Orbit 버튼을 길게 눌러서 기본 저장된 3가지 RPM 프로파일을 전환해보세요. 3가지 기본설정 값들은 각각의 다른 색상으로 표시됩니다. 앱을 통해서도 RPM 프로파일을 확인할 수 있습니다.

LED 표시등 색상	설정 이름 (앱 기준)	설정 RPM
White 	Preset A	600 RPM
Blue 	Preset B	1000 RPM
Cyan 	Preset C	1500 RPM

가동 상태 / 정지 상태 분쇄 시작하기

원두를 투입할 때 Orbit의 상태에 따라 두 가지 방식, 즉 가동 상태(hot start) 또는 정지 상태(cold start)로 분쇄를 시작할 수 있습니다. 분쇄를 시작하는 방식에 따라 분쇄 입자 구성이 달라질 수 있습니다.

노커(Knocker)

노커는 Orbit 스파웃 뒤쪽에 위치하고 있습니다. 노커를 2-3회 사용하여 남아있는 잔량을 제거할 수 있습니다. 사용자 편의에 따라 왼쪽 또는 오른쪽으로 사용 방향을 변경할 수 있습니다. 노커의 방향 변경 방법을 영상에서 확인하세요.

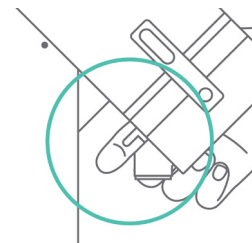

버(Burr) 조절 한계점

분쇄 조절 다이얼을 더 이상 가늘게 조절할 수 없는 지점을 이야기합니다. 분쇄 조절 다이얼이 가늘게 조정하는 방향으로, 힘이 들어가면서 더 이상 돌아갈 수 없는 상태입니다.

제품의 손상이 발생할 수 있으므로, 조절 한계점에서 기기를 작동하지 마십시오. 버 조절 한계점은 분쇄 조절 다이얼에 표시된 “0”이 아닙니다.

버(Burr) 실제 한계점

두 개의 버(burr)가 처음으로 접촉되는 지점으로, 금속이 만나서 긁히는 소리가 발행하는 지점을 이야기합니다. 분쇄도를 가장 가늘게 설정할 수 있는 지점입니다. 버를 재정렬하거나 교체할 경우 실제 한계점이 변경될 수 있습니다. 모터와 버의 손상이 발생할 수 있으므로 실제 한계점보다 분쇄도를 가늘게 설정하지 않기를 권장합니다.

디텐트 링

디텐트 링은 조정 링 위에 위치한 이동식 링입니다. 그라인딩 설정의 기준점으로 사용할 수 있는 기호로 표시되어 있습니다.

단계 구분 없는 조절

Orbit의 조절 다이얼은 0.75mm의 나선선을 가지고 있어 에스프레소부터 필터 커피까지 한 번의 회전으로 부드럽게 연속적으로 조절할 수 있습니다. 샷을 정밀하게 조정할 수 있도록 세밀한 간격을 가지게 되어 소량의 브루잉부터 대량 배치까지 언제든지 필요에 따라 전환할 수 있습니다.

자동 정지

Orbit은 분쇄가 진행되어 챔버에 원두가 비워지면 3초 후 자동으로 정지합니다. 안에 원두가 없는 상태에서 Orbit이 가동된다면, 15초 후 자동으로 멈추게 됩니다.

연속적인 분쇄를 위해 Orbit App에서 자동 정지 설정을 결정할 수 있습니다. 자동 정지 설정을 끄면, Orbit 버튼을 눌러 수동으로 정지시킬 때까지 계속해서 분쇄를 진행하게 됩니다.

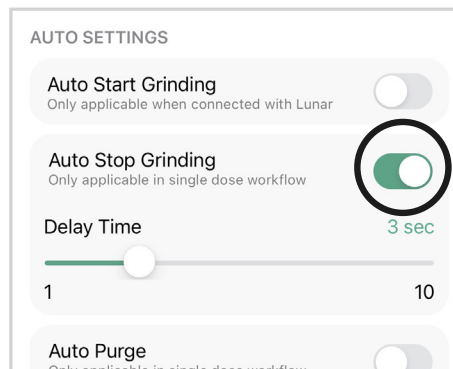
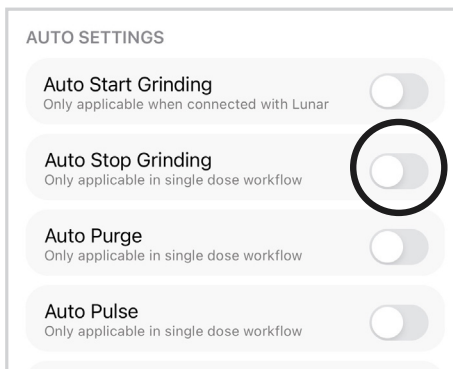

자동 잔량 제거

Orbit은 매 분쇄 후 잔류량을 줄이기 위해 자동으로 잔량 제거를 진행할 수 있습니다. 노란색 표시등이 켜지며 빠르게 역회전이 진행된 후 다시 정회전하며 잔량 제거가 진행됩니다. Orbit 버튼을 3회 누르면 수동으로 잔량 제거를 진행할 수 있습니다.

Orbit App에서 이 기능을 비활성화 할 수 있습니다. 이 기능을 끄면, 각각의 분쇄 후 자동으로 잔량 제거를 진행하지 않습니다.

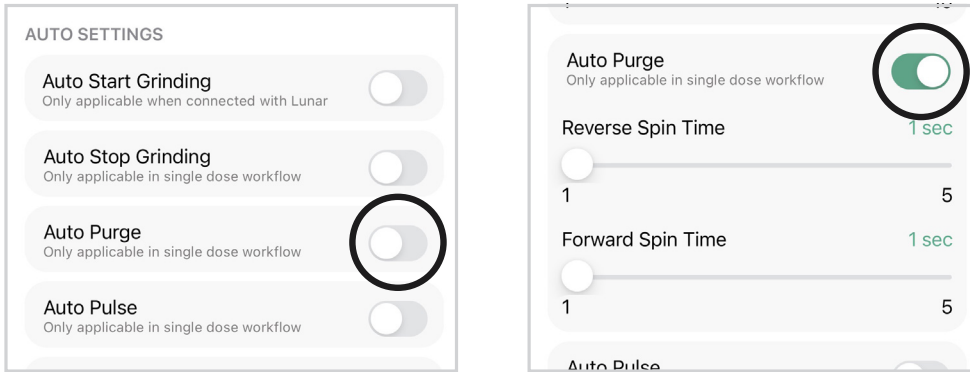

역회전-조정

필터 커피와 에스프레소 분쇄 설정 간의 간편한 전환을 위해 “역회전 및 조정” 기능을 활용합니다. “오르빗 버튼 액션”을 선택하고 버튼 기능 중 하나를 “역회전-조정”에 할당합니다. 이 기능은 오르빗 그라인더의 고유한 기능입니다. 세 번의 클릭으로 액션 버튼을 작동시키면 버가 계속해서 역회전하며 커피 입자가 배출됩니다. 몇 초만 역회전을 진행하면 평소처럼 다이얼을 미세하게 조정할 수 있습니다.

사용 팁:

- 다이얼을 조정하기 전에 잔량 제거 기능(세 번 클릭)을 시도합니다.
- 대부분의 다른 그라인더 사용과 같이 다이얼을 조정하면서 그라인더를 계속 작동시킵니다.
- 원두를 몇 알 넣고 앞뒤로 다이얼을 맞추면서 돌아줍니다. 이는 고착된 커피 입자를 제거하는데 도움이 됩니다.
- 잔량 제거 기능을 활용하여 낮은 RPM에서 버를 역회전하여 버 사이에 커피 입자가 끼어 있어도 조정 다이얼을 거친 입자에서 미세한 입자로 쉽게 조정할 수 있습니다.

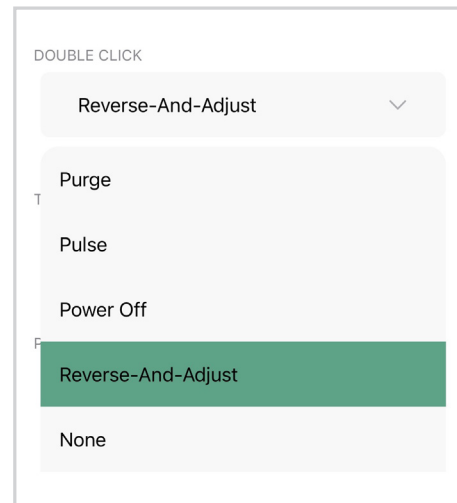

손상 방지

분쇄가 진행되는 도중에 Orbit의 버가 멈추고 분쇄가 중단되었다면, 모터가 자동으로 정지되었을 수 있습니다. 버튼이 빨간색으로 깜빡이며 작동이 중단되었음을 알려주며, 그런 다음 모터가 재작동하여 분쇄를 시도합니다.

대부분의 경우, 순간적인 일시 정지와 재시작으로 증상이 개선되고 분쇄가 진행될 것입니다.

이 증상이 5번 반복되면, Orbit은 모터를 완전히 정지시키고 재시작을 시도하지 않습니다. 이 경우에는, 분쇄도를 굵게 조절해서 다시 시도하거나, 그라인더를 열어서 안에 있는 이물질(원두에 섞인 콘크리트나 나무조각 등)을 직접 제거하거나, 고객 서비스에 연락하여 조치를 받아야 할 수 있습니다.

Orbit 내부에 극도로 단단한 원두 또는 돌과 기타 이물질이 있을 경우, 그로 인한 시스템의 과부하를 방지하기 위해 별도의 경고없이 즉시 자동으로 정지될 수 있습니다. 만일 이러한 문제가 발생하면, 정밀 분쇄 청소 지침에 따라 원두 또는 이물질을 제거하여 주십시오.

참고:

- Acaia 유튜브 채널에서 Orbit 영상 목록 중 싱글 도즈(single-dose) 분쇄 작업흐름을 확인하세요.
- 자동 정지와 자동 잔량 제거 기능 모두 기본적으로 활성화되어 있습니다. 자동 잔량 제거 과정은 자동 정지 기능이 활성화되어 있을 때만 작동됩니다.
- Orbit은 볶은 커피 원두의 분쇄에만 사용해야 합니다. 다른 재료나 제품을 분쇄할 경우 그라인더의 오작동 및 손상이 발생 할 수 있습니다.

Orbit App을 활용한 고급 기능 설정

Orbit App은 Orbit에 관련된 모든 고급 기능 설정을 제공합니다. 버튼의 동작, RPM 프로파일들, 그리고 기타 기능들을 설정하여 사용자의 편의에 맞춰 사용할 수 있습니다.

App 살펴보기

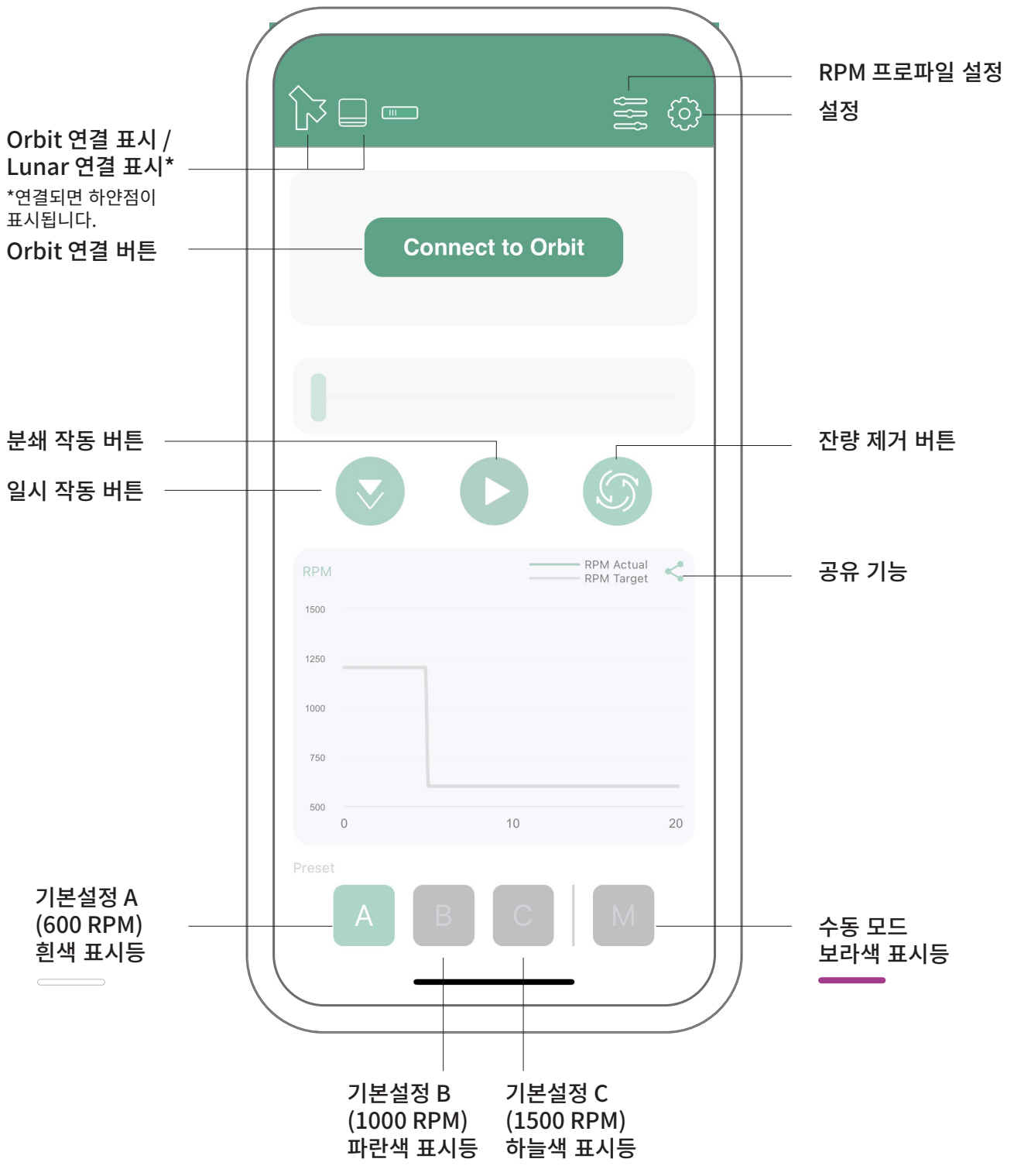

Orbit 연결 확인

좌상단의 오르빗 아이콘에 하얀 점이 나타날 것입니다.

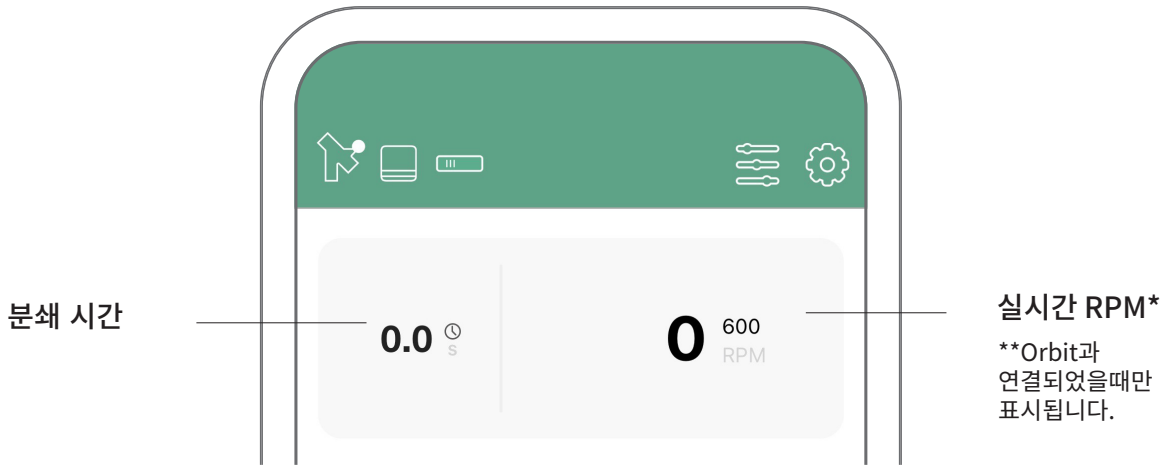

Orbit & Lunar 연결 확인

좌상단의 오르빗 아이콘과 루나 아이콘에 하얀 점이 나타날 것입니다.

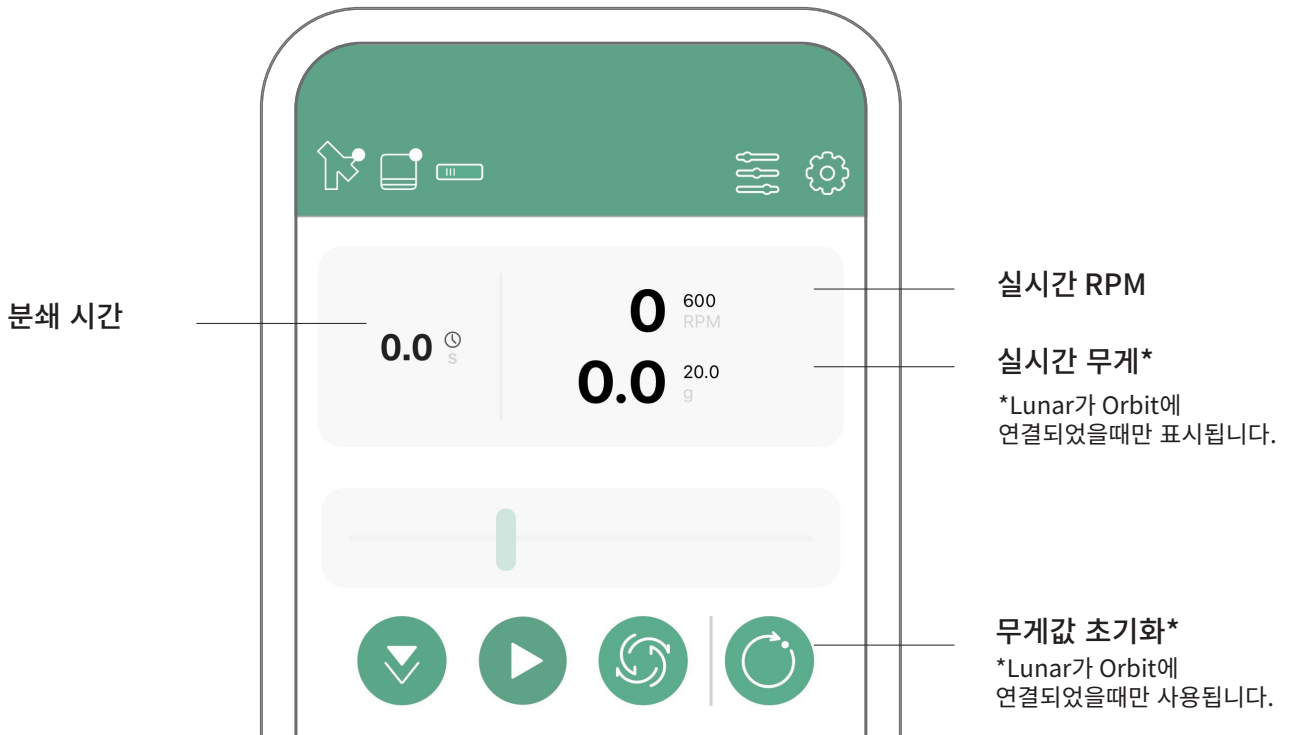

RPM 프로파일 살펴보기

Acaia가 최초로 적용한 Orbit의 중요한 RPM 프로파일 기능은, 그라인더의 RPM을 변화시켜 분쇄된 입자 크기의 분포가 달라지는 효과를 만들 수 있는 기능입니다. 커피를 분쇄할 때, 버의 회전 속도(RPM)는 분쇄 입자의 균일성과 관련한 효과를 가지고 있습니다. Orbit을 사용하면, RPM의 변화에 따라 균일성과 향미가 어떻게 달라지는지 경험하면서 자신만의 RPM 프로파일을 만들 수 있습니다.

RPM 프로파일 기능을 사용하기 위해, 우선 Orbit app을 Orbit 그라인더와 연결합니다. 각각의 프로파일(A, B, C)에 2단계의 RPM 프로파일을 설정할 수 있습니다. 각 단계는 600-1500 RPM 사이에서 설정할 수 있으며, 또한 각 단계마다의 작동 시간을 함께 설정합니다. RPM 프로파일 기능은 Orbit이 Orbit app에 연결되어 있는 동안에만 사용할 수 있습니다. App에서 수정된 설정들은 Orbit에 저장되고, 첫번째 단계 설정값이 App 기본설정으로 저장됩니다.

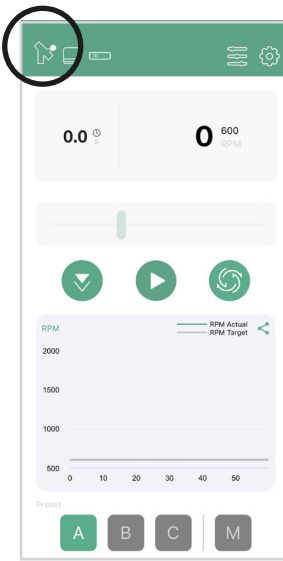

- 1 설정을 변경하려면, 우선 App에서 Orbit이 연결되었는지 확인합니다.

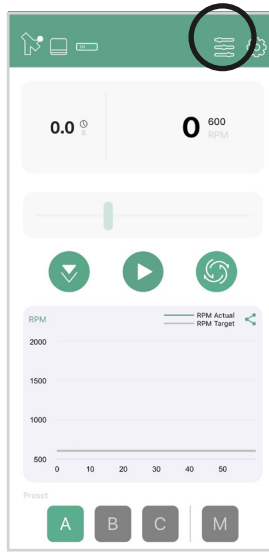

- 2 기본설정 A, B, C 중에 선택합니다. RPM 프로파일 설정에 들어갑니다.

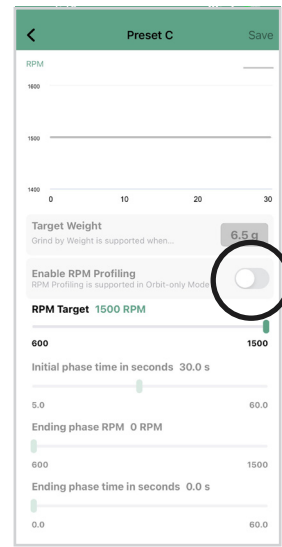

- 3 RPM 프로파일 기능을 활성화합니다. (무게기반 그라인딩모드에서는 작동하지 않습니다)

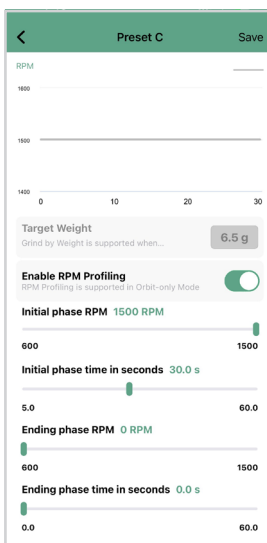

- 4 RPM 프로파일 기능이 활성화되면, 변경 항목들이 활성화됩니다.

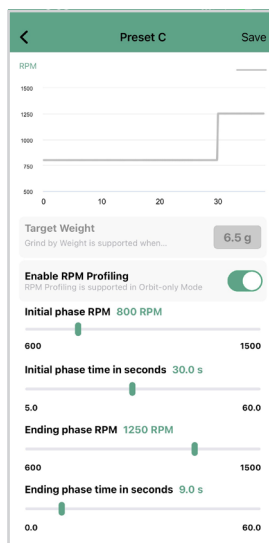

- 5 RPM 프로파일 설정들을 원하는 값으로 변경합니다.

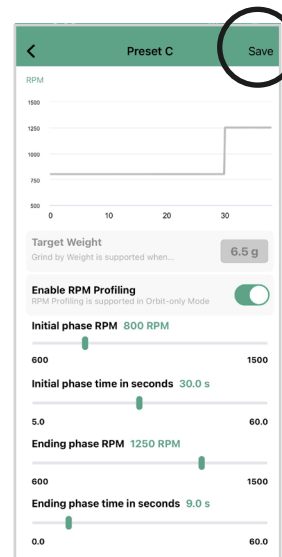

- 6 우측 상단에 버튼을 누르면 변경된 설정으로 저장됩니다.

시간 기반 분쇄하기

Orbit에는 Orbit App으로만 사용할 수 있는 시간 기반 분쇄 기능이 있습니다. 각각의 분쇄 단계에 원하는 분쇄 시간을 설정할 수 있습니다. 원하는 분쇄 시간에 도달하면 자동으로 그라인더가 정지합니다.

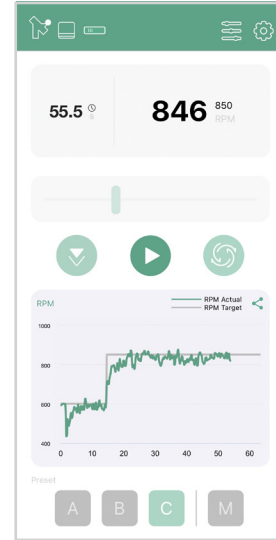
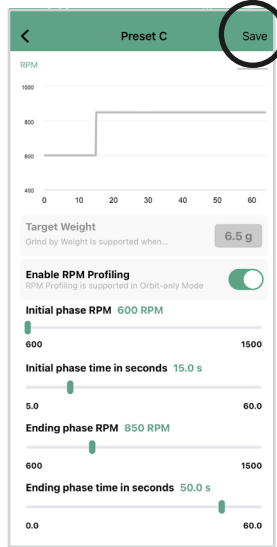
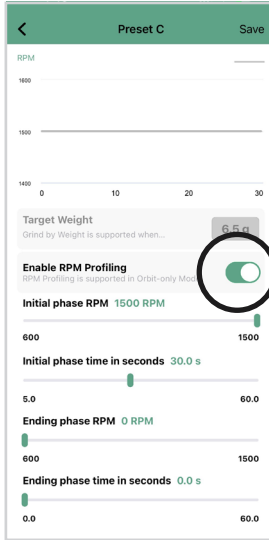

1 RPM 프로파일 기능이 활성화된 상태에서, 각 단계의 분쇄 시간을 설정합니다.

2 우측 상단의 버튼을 누르면 설정값이 저장됩니다.

3 설정들이 저장되었다면, Orbit은 마지막 단계의 시간에 도달하면 분쇄를 멈춥니다.

수동 분쇄하기

Orbit의 수동 분쇄 모드를 통해 실시간으로 자유롭게 RPM 조정하면서 사용할 수 있습니다. 단독 분쇄 과정 중에, Orbit App에서 RPM 슬라이더를 움직여 간단하게 그라인더의 속도를 변경할 수 있습니다. App의 기본 화면에서 실시간 RPM 그래프가 표시되는 것을 확인할 수 있습니다.

수동 모드에서는 Orbit이 보라색 표시등으로 표시됩니다. 수동 모드에서는 RPM 프로파일 기능이 활성화되지 않습니다.

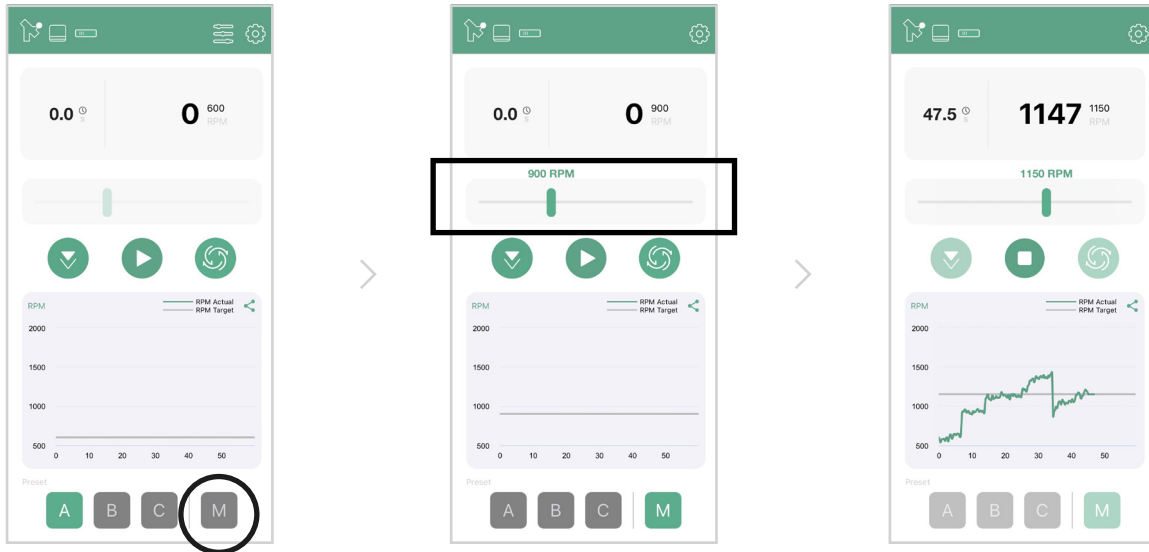

1 Orbit App에서 Orbit을 연결하고 기본설정 M(수동 모드)을 선택합니다.

2 수동 모드로 전환되면 RPM 슬라이더가 활성화됩니다.

3 RPM 슬라이더를 움직여 그라인더의 속도를 변경합니다. 슬라이더를 이용해 그라인더의 속도를 조절하세요. 그래프에 설정한 목표 RPM이 회색 선으로 표시되고, 실시간 RPM이 그 아래에 초록색 선으로 표시됩니다.

설정 메뉴

Orbit App 메인 화면 우측 상단의 설정 메뉴를 눌러서 설정으로 들어갑니다. 설정 메뉴의 목록은 다음과 같습니다:

Orbit 버튼 동작

App을 통해서 Orbit 버튼의 동작을 사용자의 작업 흐름에 따라 개별적으로 설정할 수 있습니다. 개별 설정 버튼의 동작은 3가지가 있습니다: 두 번 누르기, 세 번 누르기, 10초 간 길게 누르기. 개별 설정 선택은 일시 작동, 잔량 제거, 전원 끄기, 그리고 역회전 버 설정이 있습니다.

[한 번 누르기] 동작은 전원 켜기, 시작, 그리고 정지로 설정되어 있음을 참고하십시오. 이 동작은 개별 설정할 수 없습니다.

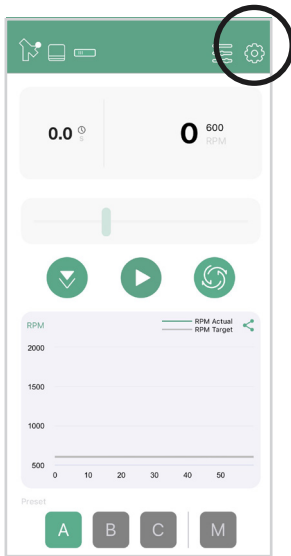

- 1 Orbit App과 Orbit을 연결합니다. 우측 상단에 설정메뉴로 들어갑니다.

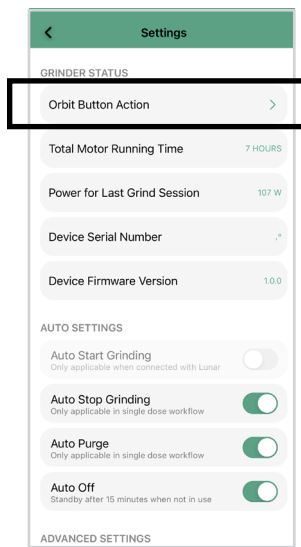

- 2 설정화면 제일 상단의 [Orbit Button Action] 을 누릅니다.

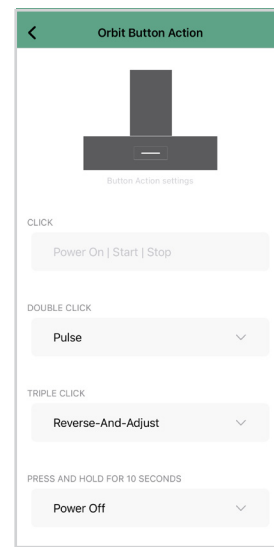

- 3 잔량 제거, 일시 작동, 역회전-조정, 무작동 등 액션 버튼을 커스텀하세요.

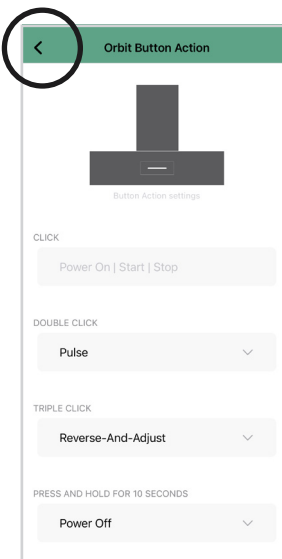

- 4 < 버튼을 탭 해 변경 사항을 저장하고 설정 페이지에서 나갑니다.

역회전-조정

필터 커피와 에스프레소 분쇄 설정 간의 간편한 전환을 위해 “역회전 및 조정” 기능을 활용합니다. 11페이지에서 자세한 정보를 확인하세요.

자동 분쇄 시작

1. 초기 설정값은 OFF 입니다.
2. On: 자동 시작 활성화; 5그램 이상의 무게를 가진 컵 또는 용기를 Lunar에 올려두면 Orbit이 자동으로 작동합니다.
3. Off: 자동 시작 비활성화; Orbit 버튼을 누르면 작동합니다.
4. 자동 분쇄 시작은 무게기반 모드에서만 작동합니다. Lunar 저울을 이용해 자동 시작그라인딩을 활성화할 수도 있습니다. 수동 모드에서 T 버튼을 3초간 길게 누르면 자동시작 기능이 활성화/비활성화됩니다.

자동 분쇄 정지

1. 초기 설정값은 ON 입니다.
2. On: 자동 정지 활성화; 다음의 경우 그라인더가 자동으로 정지합니다.
-분쇄 과정이 완료되고 3초가 경과한 경우;
-분쇄 과정이 시작되고 15-17초 간 커피 원두가 감지되지 않는 경우.
3. Off: 자동 정지 비활성화. 자동 잔량 제거도 함께 비활성화됩니다.
4. 자동 분쇄 정지는 싱글 도즈 분쇄에서만 작동합니다.

자동 잔량제거

1. 초기 설정값은 ON 입니다. 자동 잔량제거 설정은 자동 분쇄 정지가 활성화되어 있어야만 사용할 수 있습니다.
 2. On: 자동 잔량 제거 활성화.
 3. Off: 자동 잔량 제거 비활성화.
- 자동 잔량 제거는 싱글 도즈 분쇄에서만 작동합니다.

자동 꺼짐

1. 초기 설정값은 ON 입니다.
2. On: 자동 꺼짐 활성화; Orbit은 15분이 경과하면 자동으로 대기 모드로 전환됩니다.
3. Off: 자동 꺼짐 비활성화.

연동된 Acaia 저울 삭제

[Clear] 버튼을 누르면 연동된 Acaia 저울이 삭제됩니다. 각 Orbit은 동시에 한 대의 Lunar만 연동할 수 있습니다. 만일 다른 Lunar를 사용하고 싶다면, App에서 지금과 같이 연동을 삭제하거나, Orbit에서 공장 초기화 리셋을 하십시오.

초기값으로 리셋

[Reset] 버튼을 누르면 Orbit을 공장 초기화 리셋 합니다. RPM 프로파일, button 동작, 그리고 연동을 포함한 모든 설정들을 공장 초기값으로 재설정합니다.

Acaia 저울 연결 활성화 / 비활성화

1. 초기 설정값은 ON 입니다.
2. On: Acaia 저울 연결 활성화; Lunar를 그라인더에 올려 두면 Orbit과 자동으로 연동 / 연결됩니다.
3. Off: Acaia 저울 연결 비활성화; Lunar를 그라인더에 올려 두어도 Orbit과 자동으로 연동 / 연결하지 않습니다.

Acaia Lunar를 이용한 무게 기반 분쇄

모드 소개

Orbit은 연동된 Acaia Lunar를 통해 무게 기반 분쇄 모드를 활성화 및 사용할 수 있습니다. 무게 기반 분쇄 모드에서는, 분쇄 과정에 목표 무게와 지정된 RPM을 설정할 수 있습니다. 목표 무게에 도달하면 그라인더는 자동으로 정지합니다.

Acaia 감지 기술

목표 무게에 도달하면, Orbit은 자동으로 모터를 정지하고 분쇄 과정을 종료합니다. 머신 러닝 Acaia 감지 기술이 내장되어 있어, 예상 오차 값이 즉각적으로 조정되어 매 분쇄마다 최상의 정확성과 재현성으로 무게 기반 분쇄 결과를 보장합니다.

Acaia Lunar 와 Orbit

Orbit과 Lunar를 연결하여 무게 기반 분쇄 모드를 활성화할 수 있습니다. Lunar가 연결되면, Orbit은 무게 기반 분쇄를 위한 3개의 개별 설정을 제공하며, 더불어 자동 분쇄 시작 기능으로 두 손이 자유로운 운용 경험을 제공합니다.

다음에서 Orbit과 Lunar를 연동하는 방법과 그라인더에 연결된 Lunar의 기능을 활용하는 방법에 대한 지침을 참고하세요.

손쉬운 사용을 위한 자동 분쇄

Orbit에는 자동 분쇄 작업 흐름을 지원하는 자동 분쇄 시작 기능이 있습니다. 자동 분쇄 시작과 자동 분쇄 정지를 활성화하면, 연동된 Acaia Lunar 위에 컵을 올려 두는 것만으로 쉽게 분쇄를 진행할 수 있습니다. Orbit은 자동으로 5그램 이상의 무게를 가진 컵을 Lunar에 올려 두면 분쇄가 시작되고, 목표 무게에 도달하면 멈출 것입니다.

Orbit App을 통해서 자동 분쇄 시작 설정을 활성화할 수 있고, 또는 연동된 Acaia Lunar를 통해서도 가능합니다.

- 오르빗 앱을 열거나 페어링 된 아카이아 루나를 사용합니다.
- 루나를 사용하는 경우 오르빗에 연결되어 있는지 확인합니다.
- 수동 모드로 전환됩니다; 오르빗 버튼의 색상이 마젠타(Magenta)로 바뀝니다.
- [Ato On]이 표시될 때까지 Lunar 저울의 T 버튼을 길게 누릅니다.
- 원하는 RPM 프로파일로 다시 전환하여 자동 분쇄를 활성화합니다.
- 자동 시작 그라인딩을 비활성화하려면 다시 수동 모드로 전환합니다.
- [Ato OFF]가 나타날 때까지 Lunar 저울의 T 버튼을 길게 누릅니다

Acaia Lunar를 이용한 무게 기반 분쇄 사용하기

다음의 단계에 따라 Acaia Lunar를 이용하여 무게 기반 분쇄 기능을 설정하세요.

Lunar 자석 스트립 장착하기

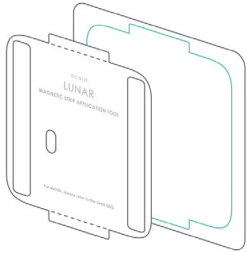

- 1** 절취선을 따라 Lunar 자석 스트립 부착용 도구를 분리합니다.



- 2** 도구 상단과 하단에 튀어나온 부분을 라인에 맞추어 접어줍니다.

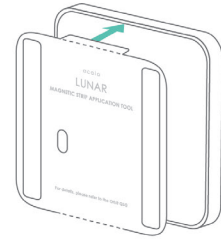

- 3** Lunar 바닥판 사이 틈으로 도구의 접힌 부분을 넣어줍니다.

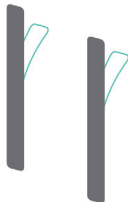

- 4** 자석 스트립 뒷면의 종이를 제거합니다.



- 5** 자석 스트립을 도구의 빈칸에 부착합니다.



- 6** 도구를 제거합니다.

참고:

루나 메탈 자석 스트립은 반복적으로 붙일 수 없습니다. 루나에 부착 전 저울의 바닥면을 깨끗이 청소한 다음 스트립을 부착해야 합니다. 자석 스트립이 단단히 붙이기 위해 압력을 가하며 평평하게 눌러줘야 합니다. 스트립이 단단히 부착되지 않고 이동하면 그 자석 스트립의 접착제가 손상되어 재사용할 수 없습니다.

처음으로 Lunar를 연동하기

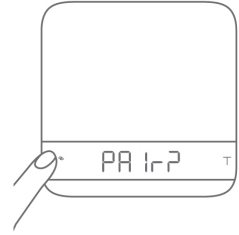

1 업데이트 앱을 사용하여 Lunar와 Orbit을 모두 최신 펌웨어로 업데이트 합니다.

2 Lunar에 자석 스트립이 정확히 장착되었는지 확인합니다.

3 Lunar가 꺼진 상태에서, 'Pair?'가 표시될 때까지 전원버튼을 10초간 길게 누릅니다.

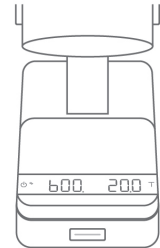
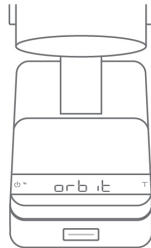

4 Lunar를 Orbit에 올려둡니다. Orbit 버튼이 오렌지색이 되고 Lunar에 'Confirm?'이 표시되면, 영 T 버튼을 누릅니다.

5 Lunar에 'Orbit'으로 표시가 되면 연동이 완료됩니다.

6 Lunar는 처음에 한번만 연동하면 됩니다. 다음에는 Lunar를 Orbit에 올려두기만 하면 자동으로 연결됩니다.

참고:

1대의 Orbit에는 동시에 1대의 Lunar만 연동됩니다. 만약 다른 Lunar를 사용하고 싶다면, App에서 연동을 리셋 하거나, Orbit을 공장 초기화로 리셋 하십시오.

중량 기반 분쇄

- 한번 누르기
- 두번 누르기
- 길게 누르기

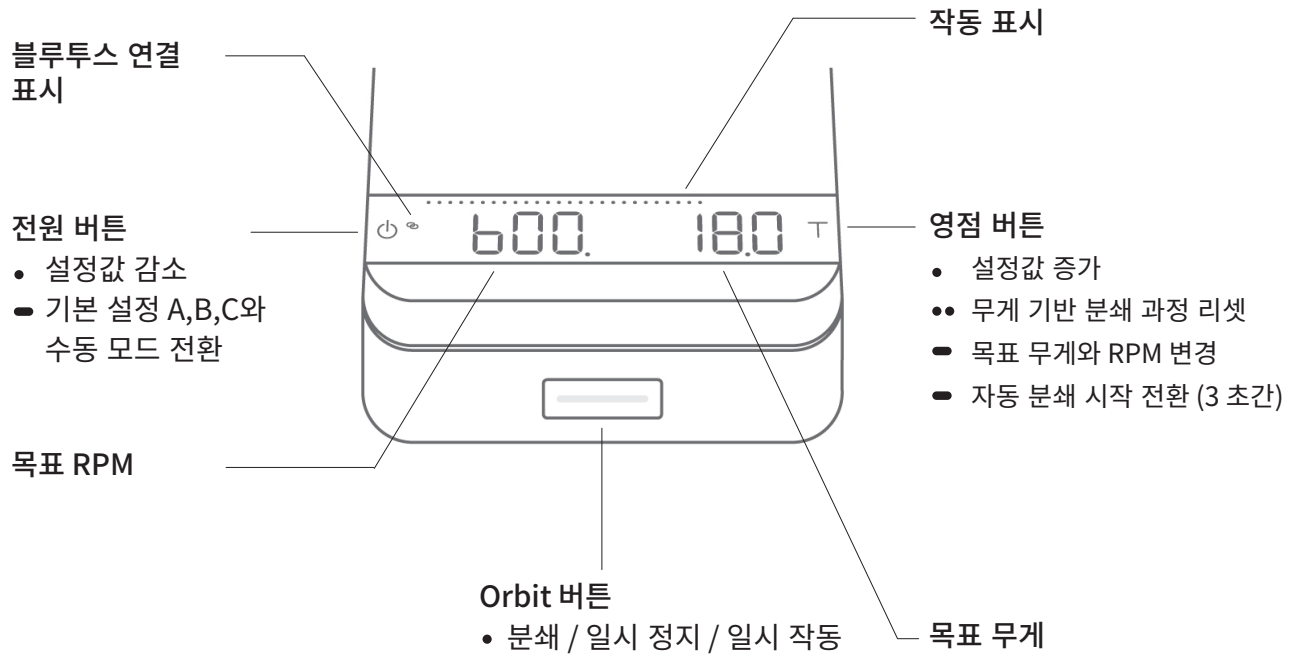

무게 기반 분쇄 모드에서 무게와 RPM 변경하기

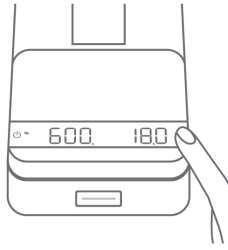

1 목표 무게와 RPM을 변경하려면, 무게가 깜빡일 때까지 영점버튼을 길게 누릅니다.

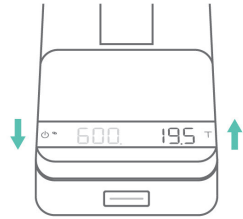

2 무게가 깜빡이는 상태에서, 영점 버튼을 누르면 증가하고 전원 버튼을 누르면 감소합니다.



3 원하는 목표 무게에 도달하면, 5초간 대기해서 RPM 변경으로 이동합니다.

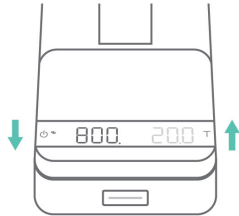

4 RPM이 깜빡이는 상태에서, 영점 버튼을 누르면 증가하고 전원 버튼을 누르면 감소합니다.

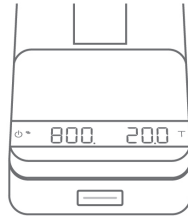

5 원하는 RPM에 도달하면, 5초간 대기해서 저장합니다.



6 목표 무게와 RPM을 변경할 때, 버튼을 누르고 있으면 수치가 빠르게 변화합니다.



7 Orbit 스파웃에서 스파웃 토출구를 제거하고 Lunar 위에 도징컵을 올려줍니다.

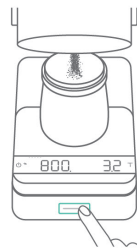

8 분쇄 과정을 시작하려면, Orbit 버튼을 누릅니다. Orbit이 목표 무게에 도달할 때까지 분쇄를 시작합니다.



9 목표 무게에 도달하면, Orbit은 자동으로 모터를 정지합니다.

참고: 무게 기반 그라인딩 모드에서는 그라인더 토출부에 커피가 없는 것을 감지하면 60초 후에 자동으로 작동이 중단됩니다.

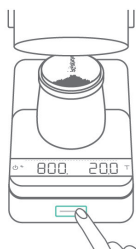

10 분쇄가 끝난 시점에서, 소량의 커피가 더 필요하다면 Orbit 버튼을 눌러서 일시작동 합니다.



11 도징컵을 제거하거나 영점 버튼을 두번 누르면 현재 무게 기반 분쇄 과정을 리셋합니다.

제품 관리 정보

관리와 청소

Orbit을 물에 담그지 마십시오. 제품을 청소할 때 미온수를 적신 부드러운 천만 사용하십시오. 제품에 손상을 유발할 수 있는 세제나 기타 화학약품을 사용하지 마십시오.

Orbit에 적은 잔류량을 유지하기 위해, 다음의 단계에 따라 정기적인 토출부 청소를 권장합니다:

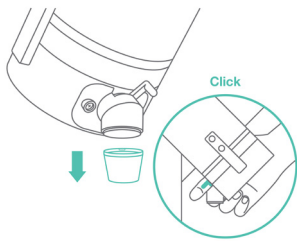

1. 출부 연장캡을 제거하고 노커를 여러 번 사용합니다.

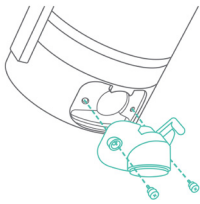

2. 작은 십자 드라이버를 사용해서, 버 하우스에 달린 Orbit 토출부에서 나사 2개를 제거합니다.

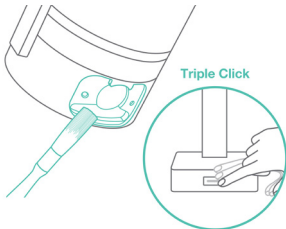

3. 도출부를 제거합니다. Orbit 도출부를 솔로 청소하고 Orbit 버튼을 세 번 눌러서 잔량 제거를 실행합니다.

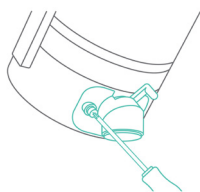

4. 버 하우스에 Orbit 토출부를 대고 2개의 나사를 조여서 재결합합니다. 쉬운 결합을 위해 큰 나사로 교체할 수 있습니다.

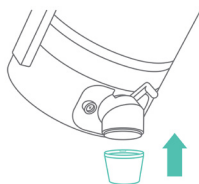

5. 출구 연장캡를 결합합니다.

적절한 지식이나 기술없이 버의 청소 또는 교체를 진행하지 마십시오. Acaia는 그라인더가 분해된 후 발생한 재배열이나 재결합에 대한 책임을 지지 않습니다.

부록

문제 해결

모터에 문제가 발생하면 Orbit 버튼이 빨간색 표시로 바뀌고 분쇄가 중단됩니다. 다음은 기본적인 문제해결을 위한 몇 가지 지침입니다:

1. 메인 전원을 끄고 굵은 분쇄 방향으로 다이얼을 조정합니다. 그라인더를 다시 작동합니다.
2. 1의 방법으로 해결되지 않으면, 청소 단계를 준수하여 Orbit을 완전히 청소합니다. 그라인더를 다시 작동하기 전에 원두 챔버에 이물질이 없는지 확인하십시오.
3. 만일 빨간 불빛이 지속된다면, 고객 지원 서비스에 문의하여 추가 지원을 요청하십시오.

일반적인 문제들

Q1: 버의 “시즈닝”이 무엇이며, 왜 중요한가요?

A: 버의 시즈닝은 버가 커피를 분쇄하면서 시간이 지남에 따라 발생하는 과정입니다. 일정 기간이 경과하면, 분쇄 입자가 더 균일해지면서 더 좋은 추출 결과에 기여하게 되는 것입니다. 버의 시즈닝이 완료되는데 걸리는 시간은 사용량과 원두의 종류 등 다양한 요인에 따라 다릅니다.

Q2: 분쇄도 조절 다이얼의 ‘0’을 분쇄 실제 한계점으로 설정할 수 있나요?

A: 아니요, 다이얼의 ‘0’과 실제 한계점을 일치할 수 없는 이유는 각각의 그라인더는 사용하고자 하는 특정 버를 쌍으로 맞물려 사용하게 만들어지기 때문입니다. 하지만, 조절 표시 다이얼을 이용하여 사용자가 자신의 분쇄 조절 한계점과 실제 한계점을 표시하고 사용할 수 있도록 설계되었습니다.

Q3: 도징컵의 자석이 저울 측정값에 영향을 주나요?

A: 도징컵의 자석이 측정값에 영향을 줄 수 있습니다, 그러나 영점을 맞춘 후에는 무게 감지에 영향을 주지 않습니다. 무게값은 정확하고 일관되게 유지됩니다.

Q4: 그라인더에서 마찰음이 발생하는 이유는 무엇인가요?

A: 버 사이에 입자가 끼어 있거나 너무 가늘게 설정되어 버가 만나는 경우 마찰음이 발생할 수 있습니다.

Q5: “실제 한계점”을 제외하고 그라인더에서 “파열음”이 발생하는 이유는 무엇인가요?

A: 이전 분쇄 과정에서 발생한 입자들로 인해 파열음이 발생할 수 있습니다. 그라인더를 가동한 상태에서 표시된 실제 한계점에 가깝게 조절 다이얼을 돌렸다가, 다시 굵게 설정해서 확인해 볼 수 있습니다.

Q6: 시작할 때 약간의 지연이 발생하는 것은 정상인가요?

A: 네, Orbit은 장시간 대기 모드에 있다가 가동될 경우 1-2초의 시간이 소요될 수 있습니다. 이런 사용자 경험을 개선하기 위해 노력하고 있습니다.

Q7: 만약에 조절 다이얼에서 분쇄 가루가 나올 수 있나요?

A: 오랜 사용 기간 중에, 드물게 약간의 분쇄 가루가 나올 수 있지만, 큰 문제가 아닙니다. 이런 일이 발생하면, 전면부를 개방하여 조절 다이얼을 청소하고 나면 문제가 해결될 것입니다.

Q8: 잔량 부분에서 Orbit 성능이 어떻게 발휘되나요?

A: Orbit은 일반적으로 투입부터 토출까지 0.1그램 이하의 아주 적은 잔량의 그라인더로 설계되었습니다. 지속적인 잔량을 제거하기 위해 노커, 정지장치, 도징 컵 패드를 조정 및 개선하였습니다.

초기값으로 리셋

Orbit을 공장 초기화 리셋하려면, 대기 모드 상태에서 전면의 Orbit 버튼을 길게 눌러줍니다. 10초 간 유지 후 버튼이 녹색으로 바뀐 후 손을 뗍니다. 이때 버튼을 해제하면, Orbit의 공장 초기화 리셋이 완료됩니다.

Orbit APP에서도 Orbit을 공장 초기화 리셋 할 수 있습니다.

Orbit 펌웨어 업데이트 모드 진입하기

Orbit 펌웨어 업데이트 모드에 진입하려면, 대기 모드 상태에서 전면의 Orbit 버튼을 길게 눌러줍니다. 15초간 유지후 버튼이 녹색에서 빨간색으로 바뀐 후 손을 뗍니다. 이때 버튼을 해제하면, Orbit은 펌웨어 업데이트 모드에 진입합니다.

제품 사양

모델명	AOT007 Acaia Orbit Coffee Grinder - White (Mazzer 0033M) AOT008 Acaia Orbit Coffee Grinder - White (SSP Multi-Purpose) AOT009 Acaia Orbit Coffee Grinder - Black (Mazzer 0033M) AOT010 Acaia Orbit Coffee Grinder - Black (SSP Multi-Purpose) AOT011 Acaia Orbit Coffee Grinder - Space Gray (Mazzer 0033M) AOT012 Acaia Orbit Coffee Grinder - Space Gray (SSP Multi-Purpose) AOT013 Acaia Orbit Coffee Grinder - Space Gray (SSP Lab Sweet V3)
제품 무게	6130 g ± 10 g
제품 규격	W: 266 mm L: 108 mm H: 394 mm
사용 전압	100V-240V
주파수	50/60Hz
모터	200W Brushless DC Motor
재질	Aluminum, PC, Stainless Steel
사용 환경 온도	0 - 40c
RPM 프로파일	600-1500 조정가능한 RPM 프로파일
사용간 대기시간	Orbit 을 60 초 사용 후 30 초 대기시간 권장
연결성	Bluetooth 5.0
품질보증	1 년
구성품	Acaia Orbit 커피 그라인더 x1 전원 케이블 x1 58 mm 포터필터 도징컵과 자석패드 x1 액세서리 킷 x1

Copyright

This user manual is protected by copyright. All rights reserved. No part of this manual may be reproduced, processed, duplicated or published in any form by photocopying, microfilming, reprinting or any other method, in particular electronic means, without the written consent of Acaia.

© Acaia, California, 2024.